



**LADA
Vesta 2014-**

**Накладка в проем заднего
стекла (Жабо) (ABS)**

Комплектация

- A) Накладка - 1 шт.;
- B) Праймер (активатор адгезии) - 1 шт.

Требуемые инструменты

- A) Ветошь;
- B) Обезжириватель;
- C) Нож.

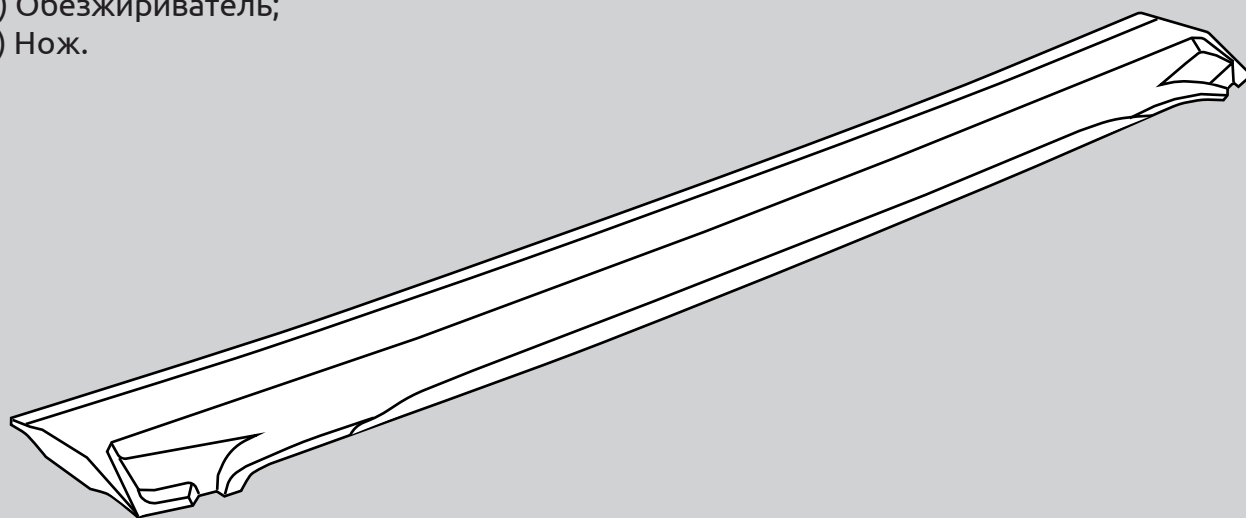

Требования к безопасной установке:

- Не устанавливать изделие на другую марку и модель автомобиля;
- Не устанавливать изделие в места не предусмотренные данной инструкцией;
- Не стучать по изделию металлическими и другими твёрдыми предметами (кувалда, лом, молоток, зубило и т.д.);
- **Не подвергать изделие воздействию влаги первые сутки после установки;**
- Выполнять установку изделия строго руководствуясь данной инструкцией по установке.

Требования к безопасной эксплуатации:

- Избегать попадания на деталь влаги в течении 12 часов после установки;
- Не вносить самостоятельные изменения в конструкцию изделия;
- Не обрабатывать кислотными, щелочными растворами и абразивными средствами.

ГАРАНТИЙНЫЙ ТАЛОН
ООО «ПТ ГРУПП»
адрес: 445000, Самарская обл.
г. Тольятти, ул. Вокзальная 102А,
строение 1.

СВИДЕТЕЛЬСТВО О ПРИЕМКЕ

Дата упаковки _____ Штамп ОТК _____

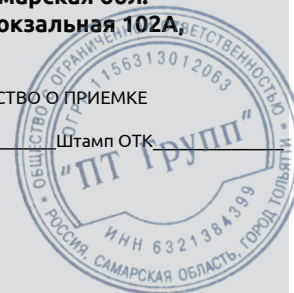

СВИДЕТЕЛЬСТВО О ПРОДАЖЕ

Дата продажи _____ Штамп магазина _____

Гарантийный срок 12 месяцев с даты розничной продажи.
Сохраняйте гарантийный талон в течении всего гарантийного срока.

ВНИМАНИЕ!

Перед монтажом необходимо обезжирить поверхность (раствор изопропилового спирта в воде 1:1 или обезжириватель) и высушить. Монтаж производить после полного высыхания поверхности при температуре не ниже 23°C. При монтаже в помещении рекомендуется прогреть двусторонний скотч промышленным феном, не снимая защитной пленки. После монтажа хорошо пригладьте места прилегания двустороннего скотча или прокатайте роликом. Первые сутки после установки избегать контакта двустороннего скотча с влагой

ШАГ 1.

Откройте крышку багажника и снимите верхнюю часть уплотнителя крышки багажника. Протрите поверхность проема заднего стекла и само стекло ветошью смоченной обезжиривателем.

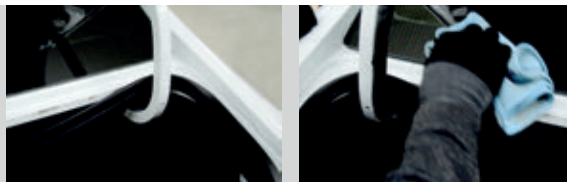

ШАГ 2.

Приложите накладку в проем автомобиля и убедившись в плотном её прилегании, с помощью кусочков скотча отметьте положение наклейки на автомобиле. Снимите накладку с автомобиля.



ШАГ 3.

С помощью праймера из комплекта поставки тщательно обработайте места прилегания двустороннего скотча согласно отмеченному ранее рельефу детали. Снимите метки.



ШАГ 4.

Острым ножом аккуратно оторвите защитную пленку с двусторонней ленты небольшой длины по углам наклейки и загните перпендикулярно наружу детали. Мелкие кусочки скотча освободите от плёнки полностью.



ШАГ 5.

Установите накладку на место. Оторвите защитную плёнку полностью. Прижмите накладку по всей площади прилегания. Верните уплотнитель на место.



ШАГ 6.

Установка завершена.



Перед началом эксплуатации наклейки необходимо убедиться, что наклейка не задевает кромку капота, для этого закройте полностью капот. Убедитесь в присутствии равномерного зазора не менее 4-5 мм вдоль всей кромки капота, в противном случае отрегулируйте крепление крышки капота добившись необходимого зазора!

телефон технической службы поддержки
8 (800) 555 20 90
(звонок по России бесплатный)

www.ptuning.ru