

ОБОЗНАЧЕНИЕ ИЗДЕЛИЯ

НАИМЕНОВАНИЕ ИЗДЕЛИЯ

8220-02

Накладка на дверь задка для а/м LADA NIVA LEGEND (LADA 4x4)



СООТВЕТСТВУЕТ ТРЕБОВАНИЯМ

ТР ТС 018/2011 "О безопасности колесных транспортных средств"

ТУ 29.32.30-008-81846629-2021



ШТАМП ОТК

СВЕДЕНИЯ ОБ УПАКОВКЕ

ПРЕДПРИЯТИЕ ИЗГОТОВИТЕЛЬ

КОНТАКТЫ

ООО «АПС»,
ИНН 6321191196,
Россия, 445043, г. Тольятти,
ул. Коммунальная 39, офис 403

тел: (8482) 75-82-76, 75-82-77
e-mail: info.aps163@mail.ru

www.aps163.ru

КОМПЛЕКТАЦИЯ

Накладка - 1 шт.

ИНФОРМАЦИЯ ОБ ИЗДЕЛИИ

Накладка предназначена для установки на нижнюю часть двери задка (багажника) автомобиля LADA NIVA LEGEND (LADA 4x4) как в качестве декоративного элемента, а так же как ремонтная вставка.

Это одно из проблемных мест данного автомобиля в отношении коррозии.

Накладка защищает нижнюю часть двери от внешних воздействий, а так же позволяет скрыть места коррозии.

Материалы и комплектующие высокого качества – АБС - пластик с защитным слоем, предотвращающим выгорание и обесцвечивание.

- Данная продукция разработана и произведена на предприятии ООО «АПС». Внешний вид, конструкция и способ установки являются интеллектуальной собственностью ООО «АПС». Продукция в целом, или отдельные ее части (за исключением стандартных деталей, например винтов, гаек и пр.) не могут быть заменены деталями с аналогичных устройств иных производителей, а так же

не могут служить в качестве замены устройствам других производителей, или в качестве запасных частей к устройствам других производителей.

- Для компетентного выбора товара необходимо внимательно изучить паспорт изделия.

- Оттенки цвета изделия, а также фактуры поверхностей могут визуально отличаться от представленных на сайте, в каталогах или демонстрационных моделях. Видовыми поверхностями изделия являются те стороны, которые после установки на автомобиль обращены фронтальными частями к смотрящему человеку, сидящему в автомобиле. На невидовых поверхностях допускаются дефекты в виде рисок, ворсинок, неровностей, или включений другого цвета, если их размеры не более 0,5мм по ширине и 3мм по длине.

- Производитель оставляет за собой право вносить конструктивные изменения в продукцию, а также любые изменения, не ухудшающие характеристики устройств в целом, без предварительного уведомления. Информация, содержащаяся в печатной инструкции с товаром может отличаться от представленной на сайте.

ВАЖНО: До момента установки товара на автомобиль необходимо сохранять всю упаковку (коробки, упаковочные материалы и пр.)!

В случае обнаружения каких-либо несоответствий товара по наименованию, комплектации, целостности или качеству, необходимо немедленно связаться с нами.

КАТЕГОРИЧЕСКИ ЗАПРЕЩАЕТСЯ: Самостоятельно дорабатывать, доукомплектовывать или ремонтировать приобретенный товар, так как это влечет за собой потерю потребительских и эксплуатационных свойств товара, а также утрату гарантии.

ПОСЛЕДОВАТЕЛЬНОСТЬ УСТАНОВКИ

Установка должна производиться на чистом сухом автомобиле!

ТЕМПЕРАТУРА УСТАНОВКИ НЕ НИЖЕ +5°C

1. Не снимая защитную красную ленту (лайнер) с двустороннего скотча, приклеенного на накладку, приложить накладку на дверь задка (багажника). Определить зону установки.
2. Подготовить поверхность, где будет приклеен двусторонний скотч. Ее необходимо обезжирить спиртом или обезжиривателем (проверить на невидовой части кузова).
3. Отклеить с оборотной стороны наклада небольшие кончики (3 - 4 см) красной защитной ленты (лайнера), таким образом, чтобы загнув их во внешнюю сторону наклада, получились выступающие язычки. Язычки лайнера необходимо загнуть и прижать, сделав складку, чтобы они не вернулись внутрь наклада.

Полностью защитную ленту НЕ СНИМАТЬ!

4. Приложить накладку на дверь к месту установки.
 5. Вытянуть наружу защитную красную ленту и прижать с усилием накладку к кузову.
-

СХЕМА УСТАНОВКИ

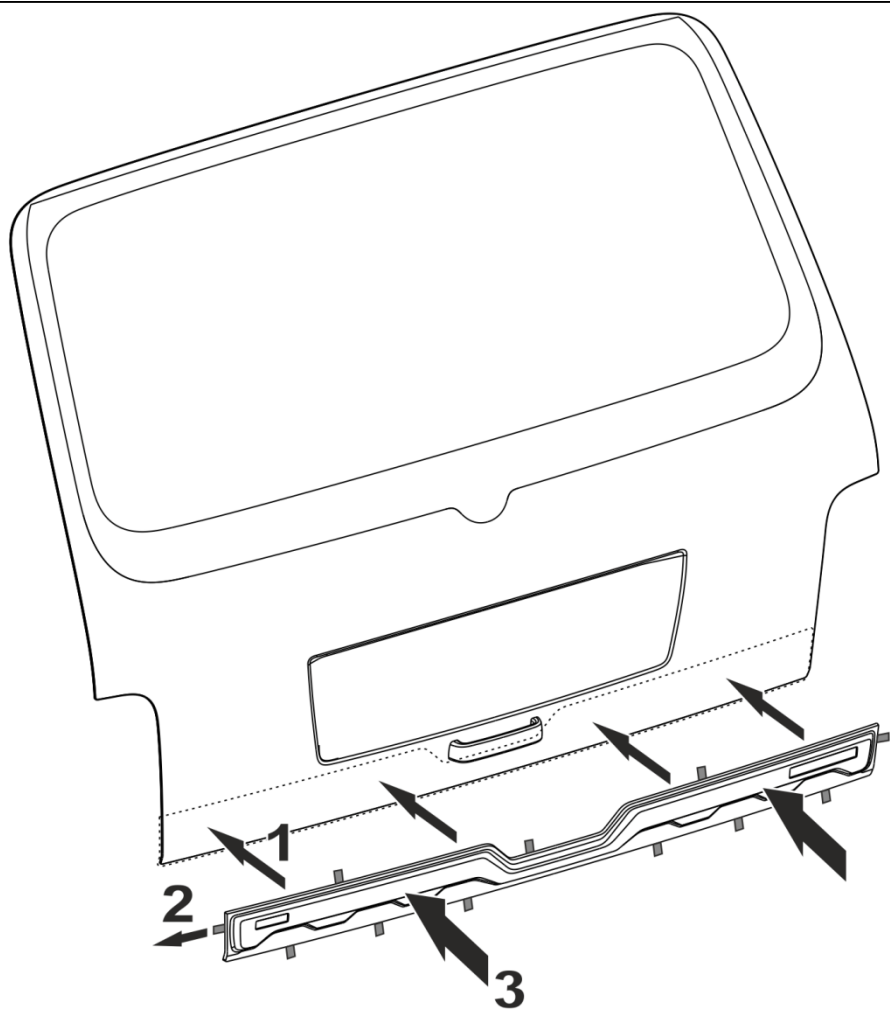

ГАРАНТИЯ

Производителем установлен гарантийный срок 5 лет с момента приобретения товара в розничной сети, или с момента получения товара дистанционным способом.

Производитель (продавец) гарантирует соответствие качества поставляемого товара требованиям законодательства РФ, стандартам, контрольным образцам, техническим условиям и паспорту изделия, устанавливающим требования по качеству и соответствующим параметрам, опубликованным на сайте производителя. Гарантийный срок на комплектующие изделия и составные части основного товара устанавливаются Производителем в том же порядке, что и гарантийный срок на основной товар (см. выше). Во время гарантийного срока детали, подлежащие замене по гарантии, а также ремонтные работы, поставляются и осуществляются бесплатно, при наступлении гарантийного случая. Не разрешается вносить какие-либо изменения в конструкцию товара, а также использовать товар не по назначению, как не прошедший обязательную сертификацию, например устанавливать на иные модели автомобилей, не указанные в паспорте изделия. Гарантия снимается, если дефекты возникли по вине потребителя или третьих лиц, в результате нарушения правил транспортировки, хранения, монтажа, демонтажа, условий эксплуатации, а также внесения каких-либо изменений в конструкцию товара и использования не по назначению. Производитель (продавец) не несет ответственности за нанесение ущерба здоровью или имуществу в результате неправильного хранения, крепления или использования (эксплуатации) товара. При возникновении любых вопросов об использовании товара обратитесь к продавцу товара или к Производителю. Внимательно изучите инструкцию и информацию о товаре. Назначенный срок службы изделия 5 лет с момента приобретения товара в розничной сети, или с момента получения товара дистанционным способом. Рекомендуем сохранять документы, подтверждающие оплату товара в течении всего срока службы изделия.

ВОЗВРАТ ТОВАРА

Возврат осуществляется в соответствии с законодательством РФ:

Возврат товара надлежащего качества.

Вернуть товар, купленный в розничной торговой сети, возможно в случае, если соблюдены условия (п.1 ст.502 ГК РФ; п.п. 1, 2 ст.25 Закона о защите прав потребителей; п.26 Правил, утв. Постановлением Правительства РФ от 19.01.1998 №55):

- товар не подошел по форме, габаритам, расцветке, размеру или комплектации, и с момента приобретения товара прошло не более 14 дней, не считая дня покупки товара;
- на день обращения к продавцу аналогичный товар в продаже у него отсутствует, в связи с чем обмен приобретенного вами товара невозможен.

При этом: приобретенный товар не был в употреблении, сохранены его товарный вид, потребительские свойства, пломбы, фабричные ярлыки, а также имеются доказательства приобретения товара у данного продавца - товарный или кассовый чек, иные документы, подтверждающие оплату товара. В то же время отсутствие указанных документов не лишает потребителя возможности ссылаться на свидетельские показания. Возврат денежной суммы за товар, приобретенного в розничной торговой сети осуществляется продавцом в трехдневный срок со дня возврата товара продавцу. Для возврата товара продавцу и денежных средств покупателю необходим документ, удостоверяющий личность. Возврат товара надлежащего качества, приобретенного дистанционным способом через интернет-магазин возможен в случае, если сохранены его товарный вид (упаковка, ярлыки), потребительские свойства, в течении 14 дней после передачи товара. (Статья 26.1 Закона о защите прав потребителей). В сопроводительных документах на товар, приобретенного дистанционным способом через интернет-магазин Производителя www.aps163.ru, присутствуют пошаговая Памятка покупателя на возврат качественного товара и бланк Заявления. При отказе или возврате товара надлежащего качества, приобретенного дистанционным способом, денежная сумма, уплаченная за товар, возвращается, за исключением расходов продавца на доставку от потребителя возвращенного товара, не позднее, чем через десять дней со дня предъявления потребителем соответствующего требования (Статья 26.1 Закона о защите прав потребителей).

Возврат товара и претензии по товару ненадлежащего качества.

Под Товаром ненадлежащего качества понимается Товар, который неисправен и не может обеспечить исполнение своих функциональных качеств. Полученный Товар не соответствует описанию на сайте Производителя, при покупке Товара дистанционным способом. Товар, отличающийся элементами внешнего вида, оформлением и оттенками цвета от представленных в описании на сайте Производителя www.aps163.ru, не является неисправным или нефункциональным. Если Вам был передан товар ненадлежащего качества, и оно не было заранее оговорено продавцом, Вы вправе воспользоваться положениями ст. 18 Закона о защите прав потребителей. Вы вправе, в частности, отказаться от исполнения договора купли-продажи, вернуть товар ненадлежащего качества и потребовать возврата уплаченной за товар денежной суммы. Любые из перечисленных требований должны быть предъявлены вами исключительно в письменной форме посредством заполнения заявления в свободной форме с указанием сути претензии, а так же даты и причины (или обстоятельства) возникновения недостатков. В сопроводительных документах на Товар, приобретенных дистанционным способом через интернет-магазин Производителя www.aps163.ru, присутствуют пошаговая Памятка покупателя на возврат некачественного товара, Бланк Заявления. Требования о возврате уплаченной денежной суммы за товар ненадлежащего качества подлежат удовлетворению в течение 10 дней со дня предъявления соответствующего требования (ст. 22 Закона РФ "О защите прав потребителей"). В случае возникновения спора о причинах возникновения недостатков товара, срок удовлетворения требований увеличивается на время проведения экспертизы. Возврат уплаченной за товар денежной суммы в таком случае осуществляется если экспертиза подтвердит, что товар является некачественным (Статья 18, пункт 5 Закона о защите прав потребителей).

ЕВРАЗИЙСКИЙ ЭКОНОМИЧЕСКИЙ СОЮЗ



СЕРТИФИКАТ СООТВЕТСТВИЯ

№ ЕАЭС RU C-RU.AI24.B.00535/21

Серия RU № 0237388

ОРГАН ПО СЕРТИФИКАЦИИ продукции общества с ограниченной ответственностью «Симбирский центр сертификации». Место нахождения: 432030, РОССИЯ, Ульяновская область, г. Ульяновск, ул. Маяковского, 38. Адрес места осуществления деятельности: 432030, РОССИЯ, Ульяновская область, г. Ульяновск, ул. Маяковского, 38, офис 1. Регистрационный номер RA.RU.11AI24 от 10.03.2015. Телефон: +78422674703, адрес электронной почты: certif73@mail.ru.

ЗАЯВИТЕЛЬ Общество с ограниченной ответственностью «АвтоПолимерСервие». Место нахождения и адрес места осуществления деятельности: 445043, Российская Федерация, Самарская область, город Тольятти, улица Коммунальная, 39, 403. ОГРН: 1076320016750. Телефон: +78482758276. Адрес электронной почты: info.aps163@mail.ru

ИЗГОТОВИТЕЛЬ Общество с ограниченной ответственностью «АвтоПолимерСервие». Место нахождения: 445043, Российская Федерация, Самарская область, город Тольятти, улица Коммунальная, 39, 403. Адрес места осуществления деятельности по изготовлению продукции: 445043, Российская Федерация, Самарская область, город Тольятти, улица Коммунальная, 39.

ПРОДУКЦИЯ Декоративные детали кузова и бампера, решетки радиатора, козырьки и ободки фар согласно приложениям, бланки № 0737916, № 0737917. Продукция изготовлена в соответствии с ТУ 29.32.30-008-81846629-2021 «Декоративные детали кузова автомобиля. Технические условия». Серийный выпуск.

КОД ТН ВЭД ЕАЭС 8708 29 900 0

СООТВЕТСТВУЕТ ТРЕБОВАНИЯМ

Технического регламента Таможенного союза ТР ТС 018/2011 «О безопасности колесных транспортных средств».

СЕРТИФИКАТ СООТВЕТСТВИЯ ВЫДАН НА ОСНОВАНИИ

Протоколов испытаний от 22.04.2021 № 158, от 22.04.2021 № 159, от 22.04.2021 № 160 Объединенного испытательного центра Общества с ограниченной ответственностью «ЕвразэсТест», регистрационный номер РОСС RU.0001.10ТР01. Схема сертификации 11с.

ДОПОЛНИТЕЛЬНАЯ ИНФОРМАЦИЯ

Применяемые документы: Правила ООН N 26-02 «Единообразные предписания, касающиеся официального утверждения транспортных средств в отношении их наружных выступов». Условия хранения изделий в закрытых помещениях с естественной вентиляцией. Группа условий хранения «З» (ЖЗ) по ГОСТ 15150. Срок хранения изделий - 3 года. Срок службы изделий - 5 лет.

СРОК ДЕЙСТВИЯ С 27.04.2021

ПО 26.04.2025

ВКЛЮЧИТЕЛЬНО

Руководитель (уполномоченное лицо) органа по сертификации

(подпись)

Цедик Александр Алексеевич (Ф.И.О.)

Эксперт (эксперт-аудитор) (эксперты (эксперты-аудиторы))

(подпись)

Гаспарян Георгий Сергеевич (Ф.И.О.)

ЕВРАЗИЙСКИЙ ЭКОНОМИЧЕСКИЙ СОЮЗ

ПРИЛОЖЕНИЕ

К СЕРТИФИКАТУ СООТВЕТСТВИЯ № ЕАЭС RU C-RU.AИ24.B.00535/21

Серия **RU** № **0737916**

Сведения о продукции, на которую выдан сертификат соответствия

Код ТН ВЭД ЕАЭС	Полное наименование продукции, сведения о продукции, обеспечивающие её идентификацию (тип, марка, модель, артикул и др.)	Наименование и реквизиты документа (документов), в соответствии с которыми изготовлена продукция
8708 29 900 9	<p>Накладки вентиляции салона для автомобиля LADA NIVA LEGEND (LADA 4x4) артикул 0701; Накладка воздухозаборника для автомобиля LADA NIVA LEGEND (LADA 4x4) артикул 0702; Накладки вентиляции боковые для автомобиля LADA NIVA LEGEND (LADA 4x4) артикул 0703; Накладки на пороги «Алюминиевые» для автомобилей LADA KALINA I седан, LADA KALINA I хэтчбек, LADA KALINA I универсал артикул 0801; Накладки на пороги «Алюминиевые» для автомобилей LADA KALINA II хэтчбек, LADA KALINA II универсал, LADA GRANTA седан, LADA GRANTA лифтбек, LADA GRANTA хэтчбек, LADA GRANTA универсал, DATSUN ON-DO, DATSUN MI-DO артикул 0802; Защита порогов для автомобиля LADA NIVA LEGEND (LADA 4x4) 3дв. артикул 0821; Защита порогов для автомобиля LADA NIVA LEGEND (LADA 4x4) 5дв. артикул 0831; Декоративные накладки для автомобиля LADA NIVA LEGEND (LADA 4x4) артикул 8020; Декоративные накладки для автомобиля LADA NIVA LEGEND (LADA 4x4) 3дв. артикул 8021; Декоративные накладки для автомобиля LADA NIVA LEGEND (LADA 4x4) 5дв. артикул 8031; Накладки на пороги для автомобиля LADA NIVA LEGEND (LADA 4x4) 3дв. артикул 8121; Накладки на пороги для автомобиля LADA NIVA LEGEND (LADA 4x4) 5дв. артикул 8131; Накладка на дверь задка для автомобиля LADA NIVA LEGEND (LADA 4x4) артикул 8220; Накладки двери для автомобиля LADA NIVA LEGEND (LADA 4x4) 3дв. артикул 8221; Накладки двери для автомобиля LADA NIVA LEGEND (LADA 4x4) 5дв. артикул 8231; Накладка на передний бампер для автомобиля LADA NIVA LEGEND (LADA 4x4) артикул 8320; Оболочка бампера переднего для автомобиля LADA NIVA LEGEND артикул 8321; Накладка на задний бампер для автомобиля LADA NIVA LEGEND (LADA 4x4) артикул 8420; Оболочка бампера заднего для автомобиля LADA NIVA LEGEND артикул 8421.</p>	<p>ТУ 29.32.30-008-81846629-2021 «Декоративные детали кузова автомобиля. Технические условия».</p>

Руководитель (уполномоченное лицо) органа по сертификации

(подпись)

Эксперт (эксперт-аудитор) (эксперты (эксперты-аудиторы))

(подпись)

Недик Александр Алексеевич

(Ф.И.О.)

Распарян Георгий Сергеевич

(Ф.И.О.)



ПРИЛОЖЕНИЕ

К СЕРТИФИКАТУ СООТВЕТСТВИЯ № ЕАЭС RU C-RU.АИ24.В.00535/21

Серия **RU** № **0737917**

Сведения о продукции, на которую выдан сертификат соответствия

Код ТН ВЭД ЕАЭС	Полное наименование продукции, сведения о продукции, обеспечивающие её идентификацию (тип, марка, модель, артикул и др.)	Наименование и реквизиты документа (документов), в соответствии с которыми изготовлена продукция
8708 29 900 9	Накладки на передние арки для автомобиля LADA NIVA LEGEND (LADA 4x4) артикул 8520; Накладки на задние арки для автомобиля LADA NIVA LEGEND (LADA 4x4) 3дв. артикул 8621; Накладки на задние арки для автомобиля LADA NIVA LEGEND (LADA 4x4) 5дв. артикул 8631; Решетка радиатора для автомобиля LADA NIVA LEGEND (LADA 4x4) артикул 8720; Козырек для автомобиля LADA NIVA LEGEND (LADA 4x4) артикул 8820; Спойлер для автомобиля LADA NIVA LEGEND (LADA 4x4) артикул 8830; Ободки фар для автомобиля LADA NIVA LEGEND (LADA 4x4) артикул 8920; Ободки фонарей для автомобиля LADA NIVA LEGEND (LADA 4x4) артикул 8922.	ТУ 29.32.30-008-81846629-2021 «Декоративные детали кузова автомобиля. Технические условия».

Руководитель (уполномоченное лицо) органа по сертификации

Али
(подпись)



Цедик Александр Алексеевич
(Ф.И.О.)

Эксперт (эксперт-аудитор) (эксперты (эксперты-аудиторы))

Гаспарян
(подпись)

Гаспарян Георгий Сергеевич
(Ф.И.О.)

Сведения о сертификации:

Сертификат соответствия № ЕАЭС RU С-RU.АИ24.В.00535/21,
срок действия с 27.04.2021 по 26.04.2025, выдан ООО "СЦС"; Подлинник
сертификата находится по адресу ООО "АПС":
445043, Самарская обл., г. Тольятти, ул. Коммунальная, д.39, оф. 403,
тел.(8482) 75-82-76.

Сведения о сертификате соответствия размещены на портале Федеральной
службы по аккредитации, в едином реестре сертификатов соответствия
<https://pub.fsa.gov.ru/rss/certificate/view/2880930/baseInfo>

